

Manual do produto

Antes de utilizar o seu produto Cattiva, leia atentamente este manual. Temos certeza que lhe será bastante útil.



Assador a Gás Rotativo Vulcano

CATTIVA

Conhecendo
Produto

3 - Apresentação do produto

3.1 - Características

- ▶ Pintura epóxi: melhor proteção e acabamento. O produto fica novo por muito mais tempo, é mais resistente e fácil de limpar;
- ▶ 2 queimadores independentes: espalham uniformemente o calor;
- ▶ Sistema de rotação dos espetos: permite assar a carne de forma homogênea;
- ▶ Porta de vidro reto: permite fácil visualização, melhor circulação do ar e acompanhamento do preparo do alimento;
- ▶ Pés de apoio estabilidade e segurança no uso do produto;
- ▶ GLP em botijão P13;
- ▶ Tempo aproximado de assado:

Salsichão: 50 min;

Carne de gado: 1h20 min;

Carne suína: 1h20 min;

Carne de frango em pedaços: 1h20 min;



Nota:

Tempo aproximado de assado pode variar em função da espessura e formato das carnes, da intensidade de calor regulada nos controles de gás (máximo ou mínimo), da posição dos espetos, da temperatura das carnes ao serem colocados no equipamento (temperatura ambiente, resfriado, semi congelado ou congelado), se o equipamento foi pré-aquecido, e do ponto de cozimento desejado na carne (ao ponto, mal passada ou bem passada).

3 - Apresentação do produto

3.2 - Identificação dos componentes

1. Porta de vidro
2. Puxador
3. Painel de comando
4. Eixos de arraste
5. Botão de regulagem do queimador superior
6. Botão de regulagem do queimador inferior
7. Liga/Desliga rotação dos espetos
8. Apoio externo dos espetos
9. Roldana de apoio do espeto
10. Queimador superior
11. Queimador Inferior
12. Plaqueta do nº de série
13. Saída de exaustão
14. Chave seletora de Tensão (127 e 220 V)
15. Conexão tipo "espiga" para mangueira de gás
16. Cabo de energia

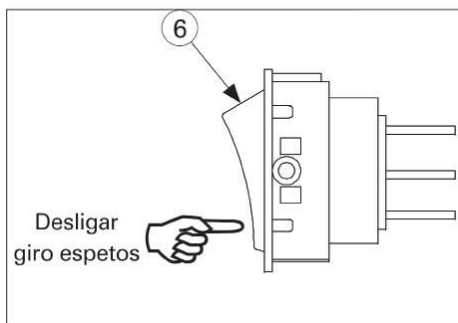
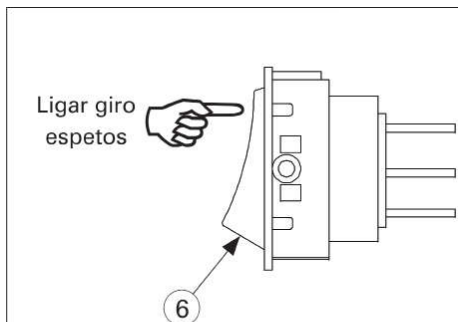

3 - Apresentação do produto

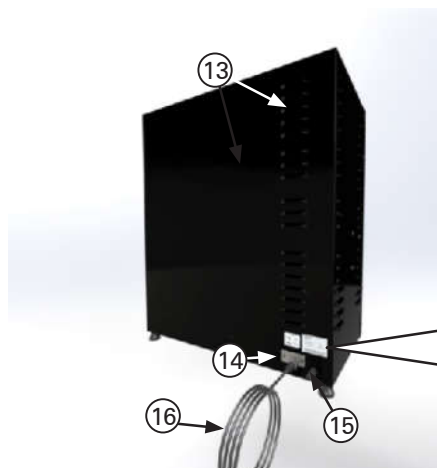
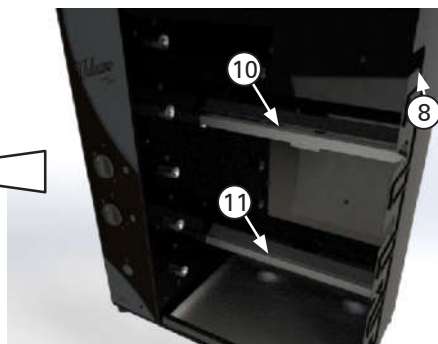
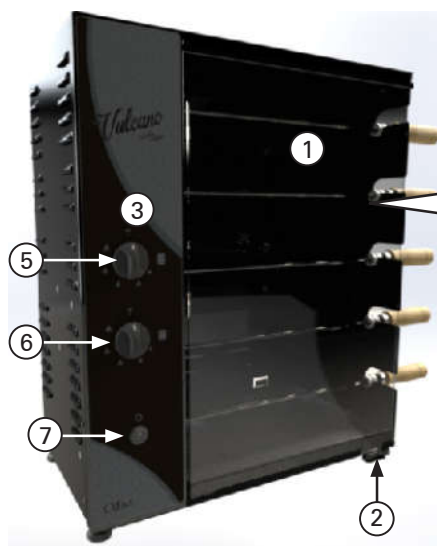

3 - Apresentação do produto

3.3 - Especificações técnicas

Especificações	Cattiva
Aplicação do aparelho	Assamento de carnes em geral (salsichão, carne de gado, suína, frango, peixe)
Tensão	127 ou 220 V
Frequência	60 Hz
Potência do motor	82 W (127V) ou 74 W (220V)
Giro dos espetos	6 rpm
Distância entre espetos (em mm)	113
Quantidade de queimadores	2
Quantidade de espetos	5
Medidas internas (mm)	Altura = 620; Largura = 410; Profundidade = 230 mm
Medidas externas (em mm)- ver imagem abaixo	Altura = 657; Largura = 550 Profundidade = 290 mm
Medidas da caixa (em mm)	Altura = 740; Largura = 615; Profundidade = 390 mm
Peso líquido	19 Kg
Garantia	6 meses

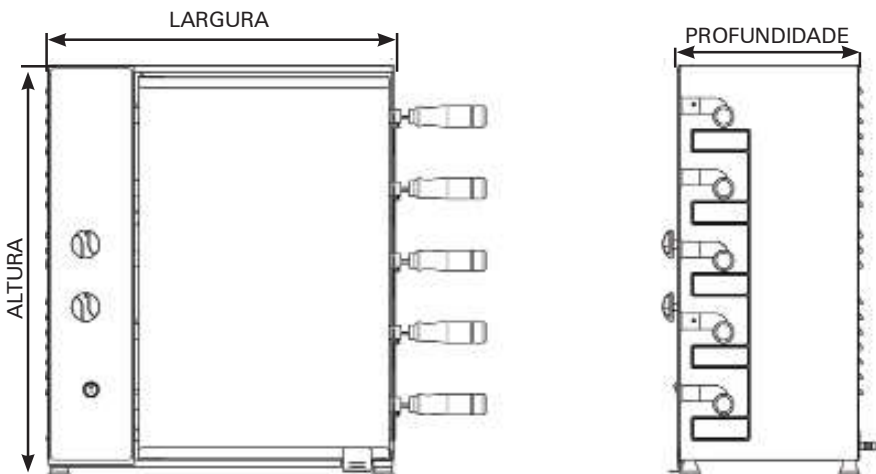

3 - Apresentação do produto

3.4 - Itens avulsos que acompanham o Assador Rotativo

Ao receber o produto, confira se todos os itens abaixo relacionados estão presentes:

1. Espetos simples
2. Bandeja coletora de gordura: 1 unidade
3. Manual de Instruções

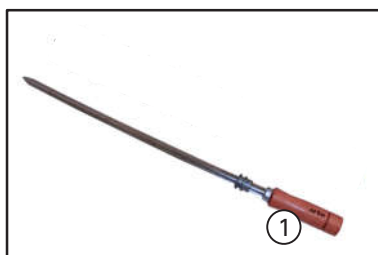

3 - Apresentação do produto

3.5 - Diagrama elétrico do Assador

