

# ANTES DE UTILIZAR

## Retirando da embalagem e instalando

Bastando seguir as etapas básicas contidas nestas duas páginas é possível realizar uma verificação rápida do funcionamento adequado do forno. Preste atenção especial às orientações sobre o local de instalação do forno. Ao retirá-lo da embalagem, verifique se todos os acessórios e materiais de embalagem também foram removidos. Verifique se o forno não foi danificado durante o transporte.

- 1 Retire o forno da embalagem e coloque-o sobre uma superfície plana e nivelada.

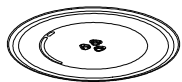

**BANDEJA DE VIDRO**



**ANEL ROTATÓRIO**



**PRATELEIRA ELEVADA**



**EIXO DO PRATO**

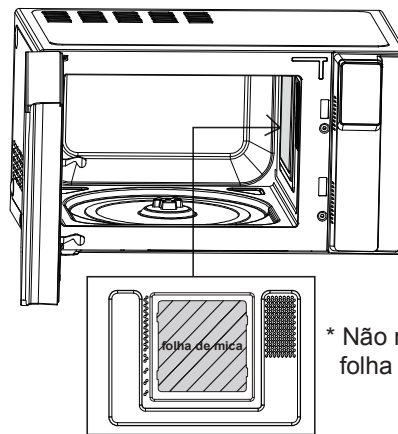

### ! OBSERVAÇÃO

- Não remova a folha de mica da cavidade (placa de prata) no interior do forno. A folha de mica está lá para proteger os componentes do forno de micro-ondas contra salpicos de alimentos.

- 2 Instale o forno no local nivelado de sua preferência, com altura superior a 85 centímetros, verificando se há um espaço mínimo de 20 cm acima, atrás, à direita e à esquerda para ventilação adequada. A frente do forno deve estar a pelo menos 8 cm da borda da superfície, a fim de evitar tombamento. Existe uma saída de exaustão na parte inferior ou lateral do forno. O bloqueio da saída pode danificar o forno. Se você utiliza o forno de micro-ondas em um espaço fechado ou em um armário, pode haver uma piora no fluxo de ar de resfriamento do produto. Isto pode resultar na diminuição do desempenho e redução da vida útil. Se possível, utilize o forno de micro-ondas sobre uma bancada.

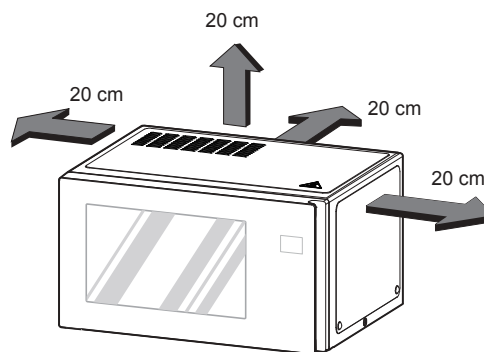

### ! OBSERVAÇÃO

- Este forno não deve ser utilizado para serviços de buffet comercial.

- 3 Conecte o forno a uma tomada doméstica padrão. Verifique se ele é o único aparelho conectado a esta tomada. **Se o forno não funcionar adequadamente, desligue-o da tomada elétrica e, em seguida, ligue-o novamente.**
- 4 Puxe o puxador da porta do forno para abri-la. Instale o anel rotatório no interior do forno e instale a bandeja de vidro por cima.
- 5 Encha o recipiente de segurança do micro-ondas com 300 mL (1/2 caneca) de água. Coloque-o sobre a bandeja de vidro e feche a porta do forno. Em caso de dúvidas sobre o tipo de recipiente que deve ser utilizado, consulte "Utensílios resistentes à micro-onda".

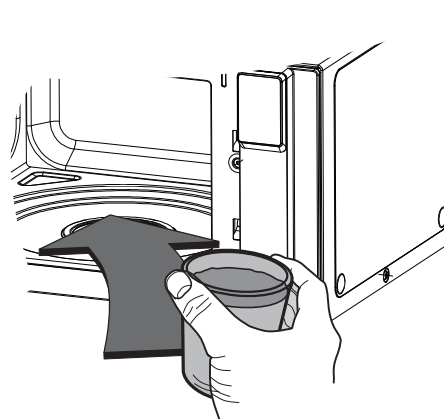

- 6 Pressione o botão PARAR/CLEAR e, em seguida, pressione o botão INICIAR/SELECIONAR novamente para configurar 30 segundos de cozimento.



- 7 O VISOR fará uma contagem regressiva a partir de 30 segundos. Quando ele alcança o zero, um BIPE é emitido. Abra a porta do forno e teste a temperatura da água.  
Se o forno estiver funcionando, a água deve estar quente.  
**Cuidado ao remover o recipiente, pois ele pode estar quente.**



## O FORNO JÁ ESTÁ INSTALADO

- 8 Misture ou agite o conteúdo de mamadeiras e potes de alimentos de bebês e verifique a temperatura antes do consumo a fim de evitar queimaduras.

- 9 O reconhecimento dos botões pode falhar nas seguintes situações:
- Apenas a área exterior do botão é pressionada.
  - O botão é pressionado por unha ou ponta do dedo.

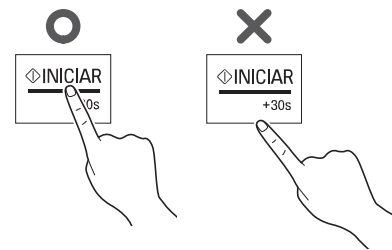

## ! OBSERVAÇÃO

Não utilize luvas de borracha ou luvas descartáveis.

Ao limpar o painel de controle sensível ao toque com uma toalha úmida, remova a umidade do painel de controle sensível ao toque ao terminar.

- 10 A configuração do tempo de cozimento deve ser inferior às dos fornos de micro-ondas comuns (700 W, 800 W) devido à relativamente elevada potência de saída do produto. O aquecimento excessivo com o produto pode provocar acúmulo de umidade na porta.