

# ANTES DE UTILIZAR

## RETIRANDO DA EMBALAGEM E INSTALANDO

Bastando seguir as etapas básicas contidas nestas duas páginas é possível realizar uma verificação rápida do funcionamento adequado do forno. Preste atenção especial às orientações sobre o local de instalação do forno. Ao retirá-lo da embalagem, verifique se todos os acessórios e materiais de embalagem também foram removidos. Verifique se o forno não foi danificado durante o transporte.

- 1 Retire o forno da embalagem e coloque-o sobre uma superfície plana e nivelada.

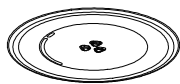

**BANDEJA DE VIDRO**



**ANEL ROTATÓRIO**



**EIXO DO PRATO**



\*Não remova a folha de mica

### ! OBSERVAÇÃO

- Não remova a folha de mica da cavidade (placa de prata) no interior do forno. A folha de mica está lá para proteger os componentes do forno de micro-ondas contra salpicos de alimentos.

- 2 Instale o forno no local nivelado de sua preferência, com altura superior a 85 centímetros, verificando se há um espaço mínimo de 20 cm acima, atrás, à direita e à esquerda para ventilação adequada. A frente do forno deve estar a pelo menos 8 cm da borda da superfície, a fim de evitar tombamento.

Existe uma saída de exaustão na parte inferior ou lateral do forno. O bloqueio da saída pode danificar o forno.

Se você utiliza o forno de micro-ondas em um espaço fechado ou em um armário, pode haver uma piora no fluxo de ar de resfriamento do produto. Isto pode resultar na diminuição do desempenho e redução da vida útil. Se possível, utilize o forno de micro-ondas sobre uma bancada.

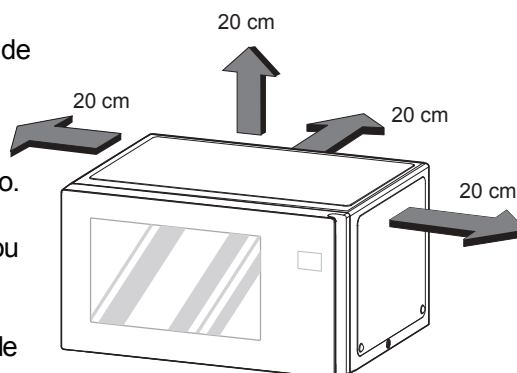

### ! OBSERVAÇÃO

- Este forno não deve ser utilizado para serviços de buffet comercial.

- 3 Conecte o forno a uma tomada doméstica padrão. Verifique se ele é o único aparelho conectado a esta tomada. **Se o forno não funcionar adequadamente, desligue-o da tomada elétrica e, em seguida, ligue-o novamente.**

- 4 Puxe o puxador da porta do forno para abri-la. Instale o anel rotatório no interior do forno e instale a bandeja de vidro por cima.

- 5 Encha o recipiente de **segurança do micro-ondas** com 300 ml (1/2 caneca) de água. Coloque-o sobre a bandeja de vidro e feche a porta do forno. Em caso de dúvidas sobre o tipo de recipiente que deve ser utilizado, consulte "Utensílios resistentes à micro-onda".

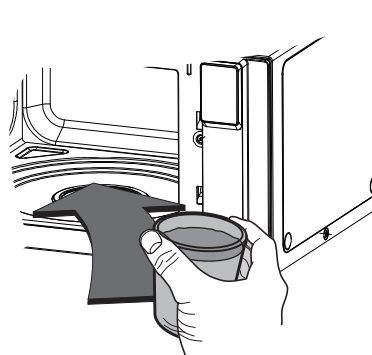

6 Pressione o botão **PARAR/CANCELAR** e, em seguida, pressione o botão **INICIAR** novamente para configurar 30 segundos de tempo de cozimento.



7 O **VISOR** fará uma contagem regressiva a partir de 30 segundos. Quando ele alcança o zero, um BIPE é emitido. Abra a porta do forno e teste a temperatura da água. Se o forno estiver funcionando, a água deve estar quente. **Cuidado ao remover o recipiente, pois ele pode estar quente.**



**O FORNO JÁ ESTÁ INSTALADO**

8 Misture ou agite o conteúdo de mamadeiras e potes de alimentos de bebês e verifique a temperatura antes do consumo a fim de evitar queimaduras.

9 O reconhecimento dos botões pode falhar nas seguintes situações:

- Apenas a área exterior do botão é pressionada.
- O botão é pressionado por uma unha ou ponta do dedo.

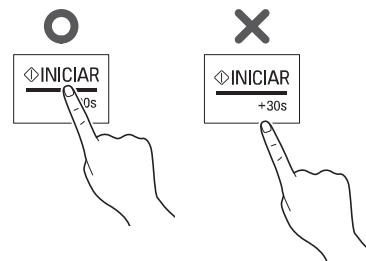

**! OBSERVAÇÃO**

Não utilize luvas de borracha ou luvas descartáveis.  
 Ao limpar o painel de controle sensível ao toque com uma toalha úmida, remova a umidade do painel de controle sensível ao toque ao terminar.

10 A configuração do tempo de cozimento deve ser inferior às dos fornos de micro-ondas comuns (700 W, 800 W) devido à relativamente elevada potência de saída do produto. O aquecimento excessivo com o produto pode provocar acúmulo de umidade na porta.