

11. Diagrama Elétrico

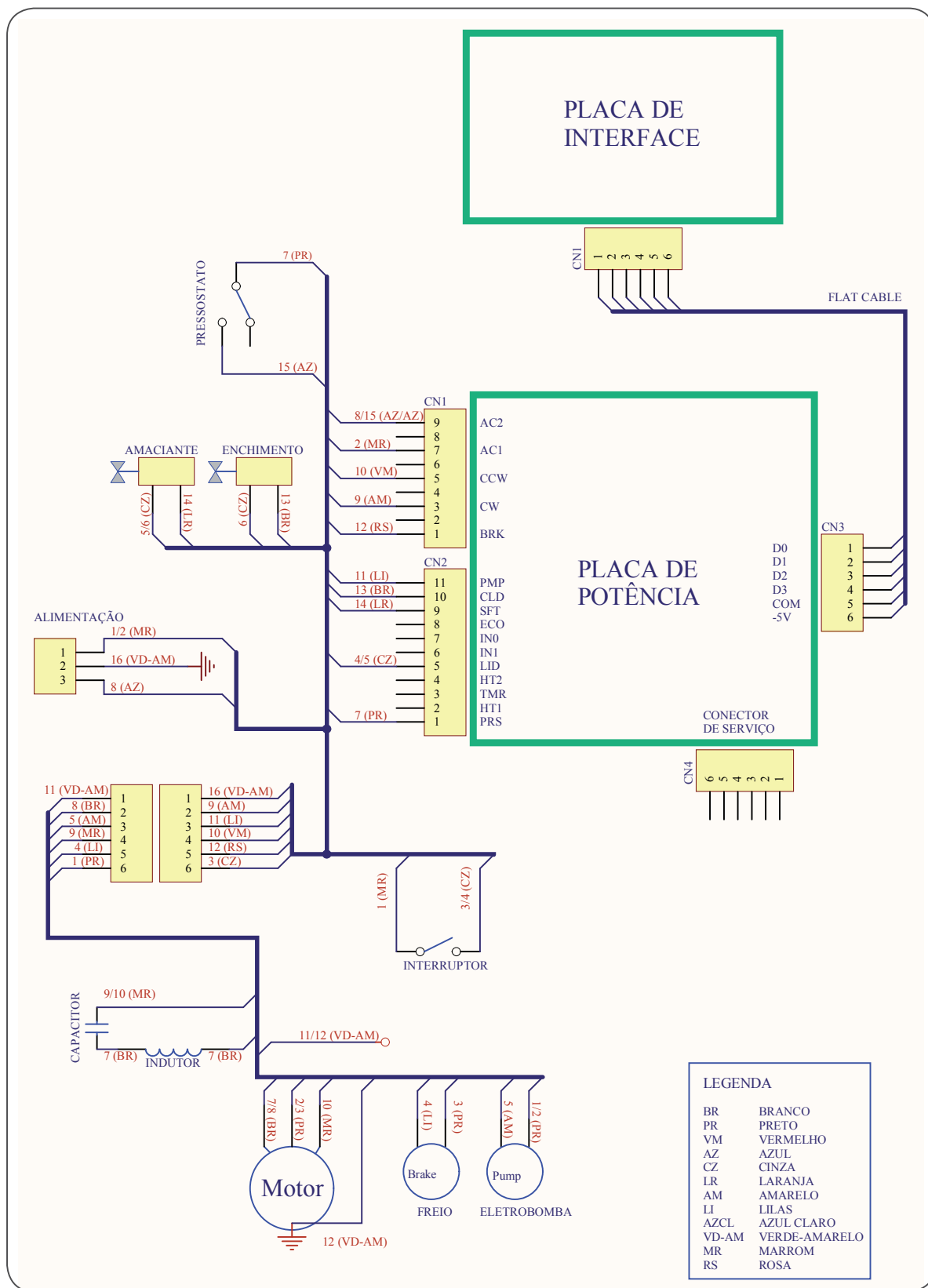

⚠️ ATENÇÃO

Retire o cabo elétrico da tomada antes de executar qualquer reparo ou manutenção, para não ocorrer o risco de choque elétrico. O descumprimento desta recomendação pode resultar em danos sérios ou morte.

12. Especificações Técnicas

Tensão da Lavadora	127V	220V
Peso líquido	39,5 kg	39,5 kg
Dimensões (altura x largura x profundidade)	101 x 59 x 66 cm	101 x 59 x 66 cm
Altura máxima com a tampa aberta	138 cm	138 cm
Número de programas	12	12
Capacidade de Roupa Seca **	10 kg	10 kg
Frequência	60 Hz	60 Hz
Consumo méd. energia/Programa Pesado Sujo	0,31 kWh / ciclo	0,31 kWh / ciclo
Rotação na centrifugação ***	766 rpm	766 rpm
Pressão de entrada de água	2,4 a 81 metros de coluna d'água (0,02 a 0,8 MPa)	2,4 a 81 metros de coluna d'água (0,02 a 0,8 MPa)

*Os níveis de tensão de alimentação com o qual este aparelho opera são estabelecidos nos "Procedimentos de Distribuição de Energia Elétrica no Sistema Elétrico Nacional (PRODIST)" da ANEEL (Agência Nacional de Energia Elétrica).

**Esta capacidade se refere a uma carga padrão de 10kg, composta por lençóis, fronhas e toalhas de algodão, cuja composição, dimensão e gramatura são especificados na Portaria do Ministério do Desenvolvimento, Indústria e Comércio Exterior - MDCI, nº 185.

***Com a Lavadora vazia e tensão nominal.

Tensão máxima e mínima	
127V	220V
Mínima: 116V Máxima: 133V	Mínima: 201V Máxima: 231V

Obs.: Caso seja necessária a utilização de transformador, use um com potência de no mínimo 3000VA para lavadoras 127V ou 220V.

Caso a tensão de alimentação do aparelho esteja fora dos limites indicados na tabela Variação Admissível de Tensão, solicite à concessionária de energia a adequação dos níveis de tensão ou instale um regulador de tensão (estabilizador) com potência não inferior a 3000VA. Danos ao aparelho poderão ocorrer se houver, no local da instalação, variação de tensão fora dos limites especificados (vide tabela citada acima) ou quedas frequentes no fornecimento de energia.

Consumo aproximado de água

Consumo aproximado de água por ciclo (em vazio, sem Duplo Enxágue e com pressão de entrada de água de 0,24MPa)	nível extra baixo d'água: 70ℓ.
	nível baixo d'água: 95ℓ.
	nível médio d'água: 127ℓ.
	nível alto d'água: 158ℓ.

IMPORTANTE

Esta Lavadora deve ser utilizada somente para uso doméstico.